

# LUMIPIX6Q

**DIGITAL PIXEL-LED  
QUAD BATTEN**

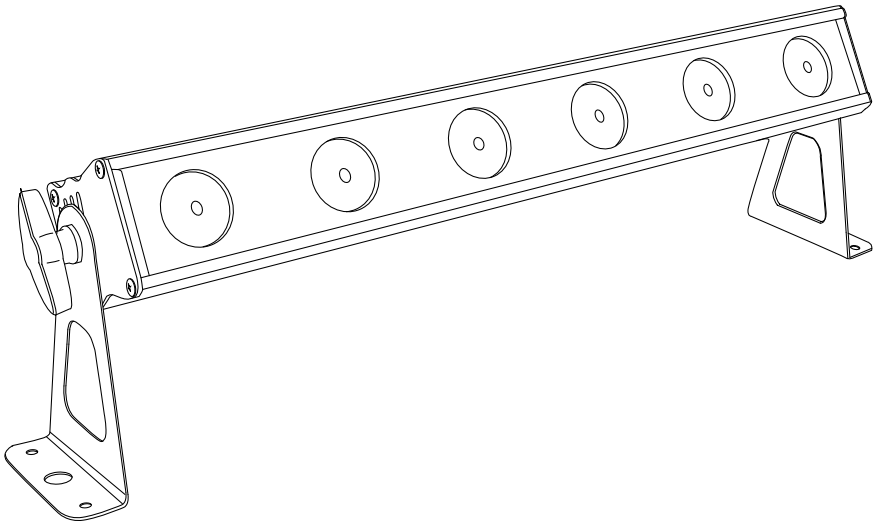

**Manuale Utente  
User Manual**

Music & Lights S.r.l. si riserva ogni diritto di elaborazione in qualsiasi forma delle presenti istruzioni per l'uso.  
La riproduzione - anche parziale - per propri scopi commerciali è vietata.

Al fine di migliorare la qualità dei prodotti, la Music&Lights S.r.l. si riserva la facoltà di modificare, in qualunque momento e senza preavviso, le specifiche menzionate nel presente manuale di istruzioni. Tutte le revisioni e gli aggiornamenti sono disponibili nella sezione 'Manuali' sul sito [www.musiclights.it](http://www.musiclights.it)

All rights reserved by Music & Lights S.r.l. No part of this instruction manual may be reproduced in any form or by any means for any commercial use.

In order to improve the quality of products, Music&Lights S.r.l. reserves the right to modify the characteristics stated in this instruction manual at any time and without prior notice.  
All revisions and updates are available in the 'manuals' section on site [www.musiclights.it](http://www.musiclights.it)

<b>INDICE</b>	<b>Sicurezza</b>	
	Avvertenze generali .....	4
	Attenzioni e precauzioni per l'installazione .....	4
	Informazioni generali .....	5
	<b>1 Introduzione</b>	
	1.1 Descrizione .....	6
	1.2 Specifiche tecniche .....	6
	1.3 Elementi di comando e di collegamento .....	7
	<b>2 Installazione</b>	
	2.1 Montaggio .....	8
	<b>3 Funzioni e impostazioni</b>	
	3.1 Funzionamento .....	9
	3.2 Impostazione base .....	9
	3.3 Struttura menu .....	10
	3.4 Modalità Show .....	12
	3.5 Modalità musicale e impostazione sensibilità .....	12
	3.6 Modalità Master/Slave .....	12
	3.7 Collegamento .....	12
	3.8 Configurazione canale DMX .....	13
	3.9 Modalità DMX .....	13
	3.10 Collegamenti della linea DMX .....	14
	3.11 Costruzione del terminatore DMX .....	14
	3.12 Tabella canali DMX .....	15
	3.13 Funzioni dispositivo .....	17
	3.14 Calibrazione bianco .....	17
	3.15 Test su dispositivo .....	17
	3.16 Informazioni sul dispositivo .....	18
	3.17 Ripristino impostazioni dispositivo .....	18
	<b>4 Manutenzione</b>	
	4.1 Manutenzione e pulizia del sistema ottico .....	19
	4.2 Risoluzione dei problemi .....	19
	<b>Certificato di garanzia</b>	

---

<b>Contenuto dell'imballo:</b>	<ul style="list-style-type: none"><li>• LUMIPIX6Q</li><li>• Staffa di fissaggio (2pz.)</li><li>• Manuale utente</li></ul>
--------------------------------	---

---



**ATTENZIONE!** Prima di effettuare qualsiasi operazione con l'unità, leggere con attenzione questo manuale e conservarlo accuratamente per riferimenti futuri. Contiene informazioni importanti riguardo l'installazione, l'uso e la manutenzione dell'unità.



## SICUREZZA

### Avvertenze generali

- I prodotti a cui questo manuale si riferisce sono conformi alle Direttive della Comunità Europea e pertanto recano la sigla **CE**.
- Il dispositivo funziona con pericolosa tensione di rete 230V~. Non intervenire mai al suo interno al di fuori delle operazioni descritte nel presente manuale; esiste il pericolo di una scarica elettrica.
- È obbligatorio effettuare il collegamento ad un impianto di alimentazione dotato di un'efficiente messa a terra (apparecchio di Classe I secondo norma EN 60598-1). Si raccomanda, inoltre, di proteggere le linee di alimentazione delle unità dai contatti indiretti e/o cortocircuiti verso massa tramite l'uso di interruttori differenziali opportunamente dimensionati.
- Le operazioni di collegamento alla rete di distribuzione dell'energia elettrica devono essere effettuate da un installatore elettrico qualificato. Verificare che frequenza e tensione della rete corrispondono alla frequenza ed alla tensione per cui l'unità è predisposta, indicate sulla targhetta dei dati elettrici.
- L'unità non per uso domestico, solo per uso professionale.
- Evitare di utilizzare l'unità:
  - in luoghi soggetti a vibrazioni, o a possibili urti;
  - in luoghi a temperatura superiore ai 40°C.
- Evitare che nell'unità penetrino liquidi infiammabili, acqua o oggetti metallici.
- Non smontare e non apportare modifiche all'unità.
- Tutti gli interventi devono essere sempre e solo effettuati da personale tecnico qualificato. Rivolgersi al più vicino centro di assistenza tecnica autorizzato.
- Se si desidera eliminare il dispositivo definitivamente, consegnarlo  per lo smaltimento ad un'istituzione locale per il riciclaggio.

### Attenzioni e precauzioni per l'installazione

- Se il dispositivo dovesse trovarsi ad operare in condizioni differenti da quelle descritte nel presente manuale, potrebbero verificarsi dei danni; in tal caso la garanzia verrebbe a decadere. Inoltre, ogni altra operazione potrebbe provocare cortocircuiti, incendi, scosse elettriche, rotture etc.
- Prima di iniziare qualsiasi operazione di manutenzione o pulizia sull'unità togliere la tensione dalla rete di alimentazione.
- È assolutamente necessario proteggere l'unità per mezzo di una fune di sicurezza. Nell'eseguire qualsiasi intervento attenersi scrupolosamente a tutte le normative (in materia di sicurezza) vigenti nel paese di utilizzo.
- Installare l'unità in un luogo ben ventilato.
- Mantenere i materiali infiammabili ad una distanza di sicurezza dall'unità.
- I filtri, le lenti o gli schermi ultravioletti se danneggiati possono limitare la loro efficienza.
- I LED devono essere sostituiti se danneggiati o termicamente deformati.
- Non guardare direttamente il fascio luminoso. Tenete presente che i veloci cambi di luce possono provocare attacchi d'epilessia presso persone fotosensibili o epilettiche.
- Non toccare l'involucro esterno del prodotto durante il funzionamento, perché potrebbe essere molto caldo.

## INFORMAZIONI GENERALI

### Spedizioni e reclami

Le merci sono vendute “franco nostra sede” e viaggiano sempre a rischio e pericolo del distributore/cliente. Eventuali avarie e danni dovranno essere contestati al vettore. Ogni reclamo per imballi manomessi dovrà essere inoltrato entro 8 giorni dal ricevimento della merce.

### Garanzie e resi

Il prodotto è coperto da garanzia in base alle vigenti normative. Sul sito [www.musiclights.it](http://www.musiclights.it) è possibile consultare il testo integrale delle “Condizioni Generali di Garanzia”. Si prega, dopo l’acquisto, di procedere alla registrazione del prodotto sul sito [www.musiclights.it](http://www.musiclights.it). In alternativa il prodotto può essere registrato compilando e inviando il modulo riportato alla fine del manuale. A tutti gli effetti la validità della garanzia è avallata unicamente dalla presentazione del certificato di garanzia. Music & Lights constata tramite verifica sui resi la difettosità dichiarata, correlata all’appropriato utilizzo, e l’effettiva validità della garanzia; provvede quindi alla riparazione dei prodotti, declinando tuttavia ogni obbligo di risarcimento per danni diretti o indiretti eventualmente derivanti dalla difettosità.

## - 1 - INTRODUZIONE

### 1.1 DESCRIZIONE

LUMIPIX6Q è un cambiadori lineare, munito di 6 LED RGBW/FullColor (8W ciascuno) ad alta efficienza luminosa e in formato da 0,5mt. Il sistema di gestione è personalizzabile, in linea con le esigenze di utilizzo, da 4 a 24 canali di gestione in modalità "Pixel control", per il controllo indipendente di ciascun singolo LED. LUMIPIX6Q offre possibilità avanzate nella generazione di effetti, come video led o matrici ad attivazione musicale.

### 1.2 SPECIFICHE TECNICHE

#### Sorgente luminosa e ottica

- 6 x 8W RGBW/FC LED ad alta resa luminosa
- Angolo di proiezione: 17°
- Angolo di campo: 33°
- Preset temperatura colore bianco: 3200K~10'000K
- Sistema di sintesi colore: miscelazione RGBW/FullColor (>16 milioni di colori)
- Durata media diodi LED: >50.000 ore

#### Funzionamento ed elettronica

- Pannello di controllo tramite display LCD
- Diverse configurazioni DMX disponibili (4, 6, 10, 24 canali) per controllo professionale o semplificato
  - 4 canali: RGBW
  - 6 canali: Dimmer, RGBW, strobe
  - 10 canali: Dimmer, RGBW, strobe, macro, auto, auto speed, dimmer curve
  - 24 canali: RGBW (x6 pixels)
- Regolazione curva dimmer: 5 configurazioni selezionabili
- Modalità Automatica: programmi automatici preimpostati con regolazione velocità
- Modalità colori statici: riproduzione statica di un colore
- Modalità Master/Slave: per il controllo di più unità collegate in catena
- Passaggio lineare "stepless" dei valori sui canali DMX
- Frequenza dei diodi anti-flicker (400Hz) per videoriprese

#### Corpo e alimentazione

- Corpo in alluminio, grado di protezione: IP33
- Raffreddamento ad aria filtrata forzata con ventole silenziate
- Doppia-staffa per il fissaggio in sospensione o il posizionamento da terra
- Alimentazione: 100-240V 50/60Hz
- Cablaggio IN/OUT alimentazione e segnale attraverso connessioni XLR3p/Powercon
- Assorbimento medio: 96W (output fino a 33 proiettori)
- Peso: 2,3kg
- Dimensioni (LxAxP): 558x82x164mm

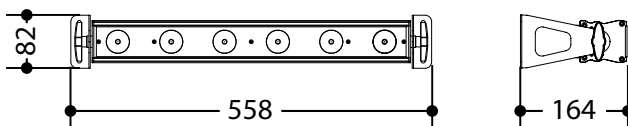
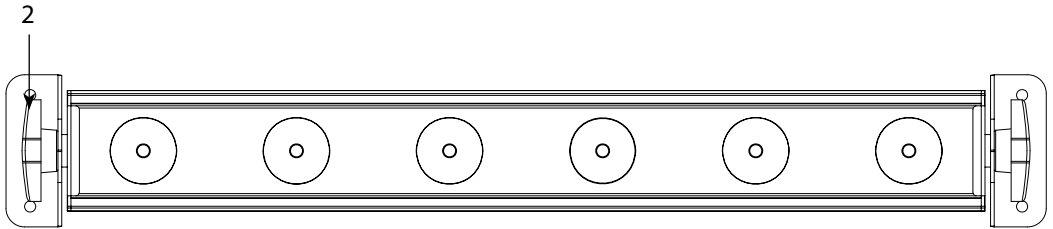
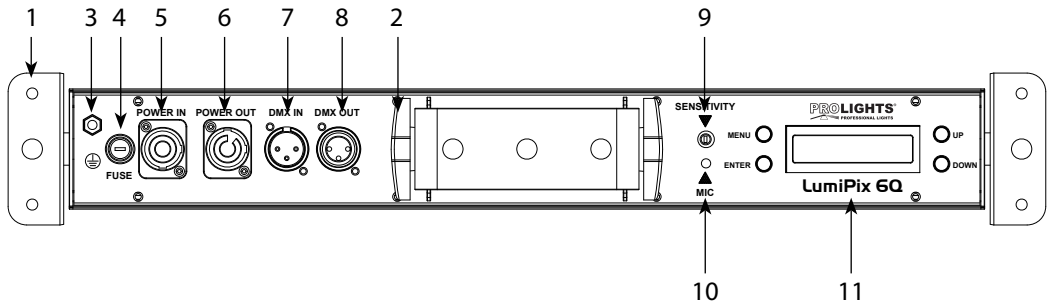

Fig.1

## 1.3 ELEMENTI DI COMANDO E DI COLLEGAMENTO



Vista frontale



Vista posteriore

Fig.2

1. STAFFA DI MONTAGGIO
2. MANOPOLA DI FISSAGGIO per la staffa di montaggio
3. GND POINT usato per la messa a terra del dispositivo
4. ALLOGGIAMENTO FUSIBILE in caso di rottura del fusibile, sostituire sempre con uno dello stesso tipo e dello stesso valore.
5. POWER OUT (connettore di potenza Neutrik): output alimentazione per connessione di più unità in serie
6. POWER IN (connettore di potenza Neutrik) per il collegamento ad una presa di rete (100-240V~/50-60Hz) tramite il cavo rete in dotazione.
7. DMX IN (XLR a 3 poli):  
1 = massa, 2 = DMX -, 3 = DMX +
8. DMX OUT (XLR a 3 poli):  
1 = massa, 2 = DMX -, 3 = DMX +
9. REGOLATORE SENSIBILITÀ AUDIO nella modalità sound
10. MICROFONO per il comando tramite musica
11. PANNELLO DI CONTROLLO con display e 4 pulsanti per accesso e gestione delle diverse funzioni

## - 2 - INSTALLAZIONE

### 2.1 MONTAGGIO

LUMIPIX6Q può essere collocato su un piano solido. Inoltre, grazie alle possibilità di fissaggio sulla doppia staffa (fig.3), l'unità può essere montata anche a testa in giù, su una traversa. Per il fissaggio occorrono dei supporti robusti per il montaggio. L'area di collocazione deve avere una stabilità sufficiente e supportare almeno 10 volte il peso dell'unità.

Inoltre assicurarsi di rispettare tutte le avvertenze in materia di sicurezza.

- Fissare il proiettore attraverso l'apposita staffa (1) ad una collocazione idonea.
- È assolutamente necessario assicurare il proiettore contro la caduta utilizzando un cavo di sicurezza: in particolare collegare il cavo in un punto adatto in modo che la caduta del proiettore non possa superare i 20 cm.
- Orientare il proiettore intervenendo, se necessario, sulla manopola della staffa di montaggio (2).

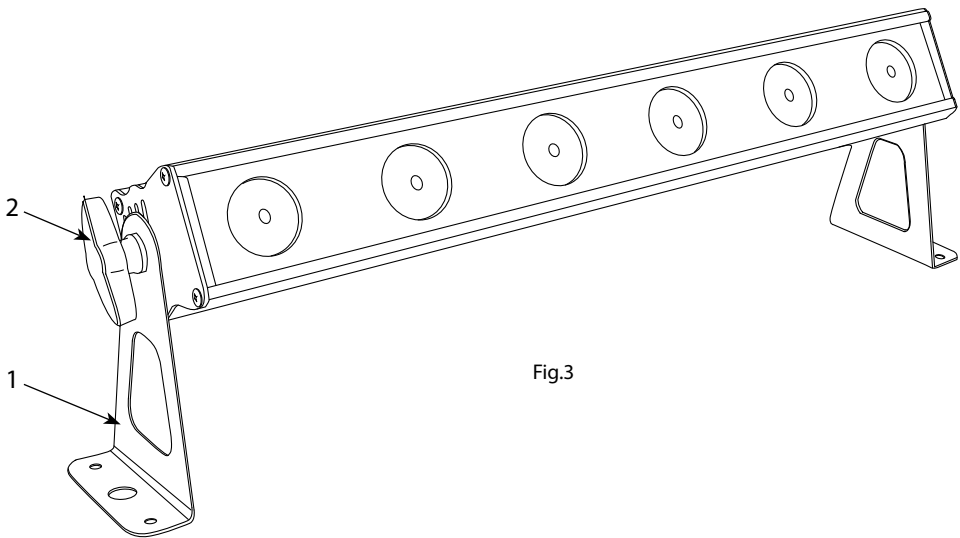

Fig.3



## - 3 - FUNZIONI E IMPOSTAZIONI

### 3.1 FUNZIONAMENTO

Per accendere il LUMIPIX6Q, inserire la spina del cavo di alimentazione in una presa di rete (240V~ 50Hz). L'unità può essere comandata da un unità DMX di comando luce oppure svolgere autonomamente il suo programma. Per spegnere il LUMIPIX6Q, staccare la spina dalla presa di rete. Per maggiore comodità è consigliabile collegare l'unità con una presa comandata da un interruttore.

### 3.2 IMPOSTAZIONE BASE

Il proiettore LUMIPIX6Q dispone di un LCD display e 4 pulsanti per accesso alle funzioni del pannello di controllo (fig.4).

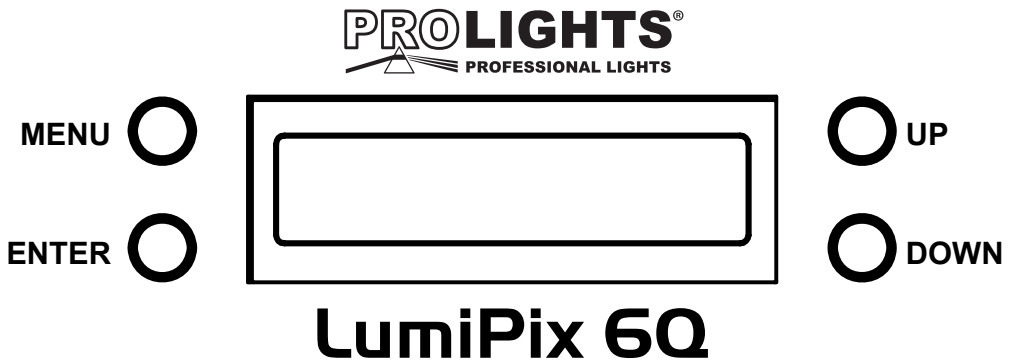

Fig.4

MENU	ENTER	UP	DOWN
Per scorrere il menu principale o tornare ad una opzione del menu precedente	Per entrare nel menu selezionato o confermare il valore attuale della funzione o l'opzione all'interno di un menu	Per scorrere attraverso le diverse funzioni in ordine discendente o aumentare il valore della funzione stessa	Per scorrere attraverso le diverse funzioni in ordine ascendente o diminuire il valore della funzione stessa

**3.3 STRUTTURA MENU**

	<b>MENU (LEVEL 1)</b>	<b>(LEVEL 2)</b>	<b>(LEVEL 3)</b>	<b>(LEVEL 4)</b>
1	DMX Address < 001 >	DMX Address < 001 - 512 >		
2	DMX Channel < 4 ch >	DMX Channel < 4 ch > < 6 ch > < 8 ch > < 24 ch >		
3	M & S Mode < Master >	M & S Mode < Master > < Slave 1 > < Slave 2 >		
4	Show Mode < Show 1 >	Show Mode < Show 0 > < Show 1 > < Show 2 > < Show 3 > < Show 4 > < Show 5 > < Show 6 > < Show 7 > < Show 8 > < Show 9 > < Show 10 > < Show 11 > < Show 12 > < Fade > < Fixt C >	Fade Speed < 100 > Fixture Color < R > < G > < B > < W > < GB > < R B > < RG > < RGB > < R W > < G W > < BW > < RG W > < R BW >	

				< GBW > < RGBW >	
		< Manu C >		Manual Color	Value
				< R = 255 > < G = 255 > < B = 255 > < W = 255 >	< R = 255 > < G = 255 > < B = 255 > < W = 255 >
5	Dimmer Mode < Mode 1 >	Dimmer Mode < Mode 1 > < Mode 2 > < Mode 3 >			
6	Sound Mode < Off >	Sound Mode < Off > < On >			
7	Stand by < Yes >	Stand by < No > < Yes >			
8	Back Light < All >	Back Light < All > < 10 s > < 20 s > < 30 s >			
9	Back Dimmer < 100 >	Back Dimmer < 100 >			
10	White Balance	Balance < R = 255 > < G = 255 > < B = 255 >	Value < R = 255 > < G = 255 > < B = 255 >		
11	Manual Test	Manual < R = 255 > < G = 255 > < B = 255 > < W = 255 > < D = 255 > < S = 255 >	Value < R = 255 > < G = 255 > < B = 255 > < W = 255 > < D = 255 > < S = 255 >		
12	Auto Test	Auto Test			
13	Fixture Time < 1 h >				
14	Version < V 1.0 >				
15	Factory Settings	Factory < No > < Yes >			
16	Reset	Reset < No > < Yes >			

### 3.4 MODALITÀ SHOW

Se alla presa DMX non è presente alcun segnale di comando DMX, l'unità può svolgere il suo programma Show autonomamente:

- Premere il tasto MENU fino a quando sul display non appare **[SHOW MODE]**, quindi premere il tasto ENTER.
- Premere il tasto UP/DOWN per scorrere al programma show desiderato (**SHOW 0 - SHOW 12, FADE, FIXT C o MANU C**). L'unità entrerà in modalità automatica mandando in esecuzione lo show selezionato.

**IMPORTANTE** - I programmi **SHOW 0 - SHOW 12** sono completamente pre-programmati e non possono essere modificati. Invece, la modalità **MANU C** consente di creare gamme di colori combinando insieme il rosso **[R]**, il verde **[G]**, il blu **[B]** e il bianco **[W]**.

- Premere il tasto MENU fino a quando sul display non appare **[MANU C]**, quindi premere il tasto ENTER.
- Selezionare il canale rosso, verde, blu o bianco **[R - G - B - W]** attraverso i tasti UP/DOWN.
- Per confermare premere il tasto ENTER.
- Impostare i valori (**000 - 255**), attraverso i tasti UP/DOWN, quindi premere il tasto ENTER.
- Premere il tasto MENU per tornare indietro o attendere alcuni secondi per uscire dal menu di impostazione.

### 3.5 MODALITÀ MUSICALE E IMPOSTAZIONE SENSIBILITÀ

- Per entrare nella modalità musicale, premere il tasto MENU ripetutamente fino a quando sul display non appare **[SOUND MODE]**, quindi premere ENTER per confermare.
- Utilizzare i tasti UP/DOWN per selezionare **[ON]** e attivare la modalità.
- Premere il tasto ENTER per confermare la scelta.

Nella modalità musicale il dispositivo eseguirà lo show a ritmo del segnale audio rilevato attraverso il microfono integrato. Regolare la sensibilità del microfono integrato con la relativa manopola di regolazione in modo tale che il ritmo della musica venga rilevato in modo ottimale dal dispositivo.

**NOTA** - Per la modalità SOUND è necessario selezionare uno degli show pre-programmati **SHOW 0 - SHOW 12**.

### 3.6 MODALITÀ MASTER/SLAVE

Questa modalità consente di collegare in linea più unità LUMIPIX6Q senza un controller. La prima unità sarà impostata come master e le altre funzioneranno come slave con lo stesso effetto.

- Premere il tasto MENU fino a quando sul display non appare **[M & S]**, quindi premere il tasto ENTER.
- Premere i tasti UP/DOWN e selezionare la modalità (**MASTER, SLAVE 1 o SLAVE 2**) per impostare le unità come master o slave. Premere il tasto ENTER per confermare.
- Sull'unità master selezionare il programma desiderato come indicato al paragrafo 3.4.
- Servirsi dei connettori DMX del LUMIPIX6Q e di un cavo XLR per formare una catena di unità. In certe condizioni e lunghezze si consiglia di effettuare una terminazione come mostrato a pagina 14.

### 3.7 COLLEGAMENTO

Si possono collegare più unità affinché tutte le unità secondarie abbiano lo stesso effetto luce dell'unità principale (Master).

1. Collegare l'uscita DMX OUT dell'unità principale con l'ingresso DMX IN della prima unità secondaria servendosi di un cavo XLR a 3 poli.
2. Collegare l'uscita DMX OUT della prima unità secondaria con l'ingresso DMX IN della seconda unità secondaria ecc.

### 3.8 CONFIGURAZIONE CANALI DMX

Il LUMIPIX6Q dispone di diverse configurazioni dei canali DMX a cui si può accedere dal pannello di controllo.

- Premere il tasto MENU fino a quando sul display non appare **[DMX CHANNEL]**, quindi premere il tasto ENTER.
- Attraverso i tasti UP/DOWN selezionare la configurazione dei canali DMX che si desidera (**4CH - 6CH - 8CH - 24CH**). Premere il tasto ENTER per confermare.

Le tabelle a pagina 15 indicano le modalità di funzionamento e i relativi valori DMX. Come interfaccia DMX, l'unità possiede dei contatti XLR a 3 poli.

### 3.9 MODALITÀ DMX

- Per impostare l'indirizzo DMX, premere il tasto MENU fino a quando sul display non appare **[DMX ADDRESS]**, quindi premere il tasto ENTER.
- Premere il tasto UP/DOWN per selezionare il valore desiderato (**001-512**); tenere premuto invece il tasto UP/DOWN per lo scorrimento veloce.
- Premere il tasto ENTER per confermare l'impostazione.

Per poter comandare il LUMIPIX6Q con un'unità di comando luce, occorre impostare l'indirizzo di start DMX per il primo canale DMX. Se, per esempio, sull'unità di comando è previsto l'indirizzo 33 per comandare la funzione del primo canale DMX, si deve impostare sul LUMIPIX6Q l'indirizzo di start 33. Le altre funzioni del pannello saranno assegnate automaticamente agli indirizzi successivi.

Numero canali DMX	Indirizzo di start (esempio)	Indirizzo DMX occupati	Prossimo indirizzo di start possibile per unità n°1	Prossimo indirizzo di start possibile per unità n°2	Prossimo indirizzo di start possibile per unità n°3
4	33	33-36	37	41	45
6	33	33-38	39	45	51
8	33	33-40	41	49	57
24	33	33-56	57	81	105

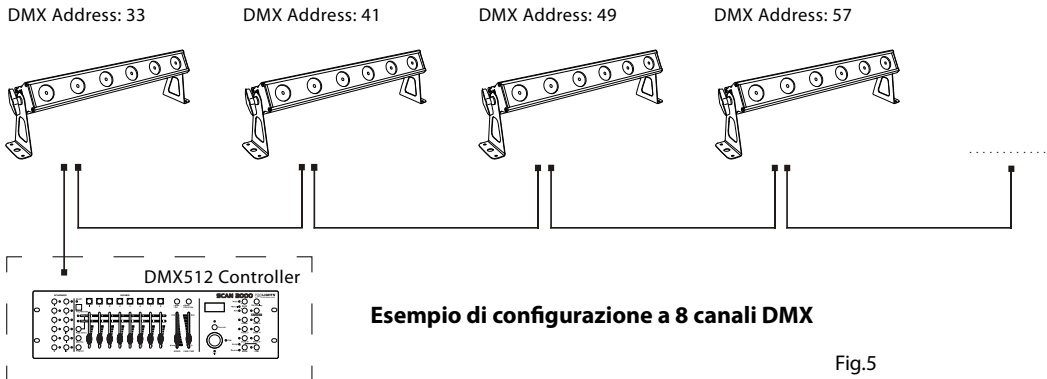

Fig.5

### 3.10 COLLEGAMENTI DELLA LINEA DMX

La connessione DMX è realizzata con connettori standard XLR. Utilizzare cavi schermati, 2 poli ritorti, con impedenza  $120\Omega$  e bassa capacità.

Per il collegamento fare riferimento allo schema di connessione riportato di seguito:

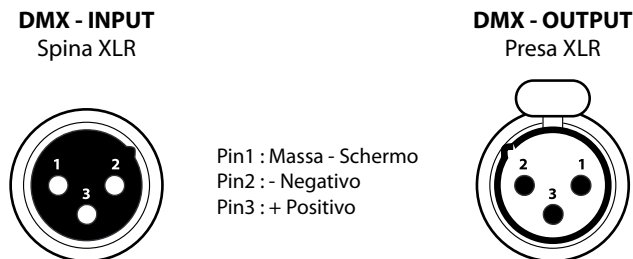

Fig.6

#### ATTENZIONE

La parte schermata del cavo (calza) non deve mai essere collegata alla terra dell'impianto; ciò comporterebbe malfunzionamenti delle unità e dei controller.

Per passaggi lunghi può essere necessario l'inserimento di un amplificatore DMX.

In tal caso, è sconsigliato utilizzare nei collegamenti cavo bilanciato microfonico poiché non è in grado di trasmettere in modo affidabile i dati di controllo DMX.

- Collegare l'uscita DMX del controller con l'ingresso DMX della prima unità;
- Collegare, quindi, l'uscita DMX con l'ingresso DMX della successiva unità; l'uscita di quest'ultima con l'ingresso di quella successiva e via dicendo finché tutte le unità sono collegate formando una catena.
- Per installazioni in cui il cavo di segnale deve percorrere lunghe distanze è consigliato inserire sull'ultima unità una terminazione DMX.

### 3.11 COSTRUZIONE DEL TERMINATORE DMX

La terminazione evita la probabilità che il segnale DMX 512, una volta raggiunta la fine della linea stessa venga riflesso indietro lungo il cavo, provocando, in certe condizioni e lunghezze, la sua sovrapposizione al segnale originale e la sua cancellazione.

La terminazione deve essere effettuata, sull'ultima unità della catena, con connettori XLR a 3 pin, saldando una resistenza di  $120\Omega$  (minimo  $1/4W$ ) tra i terminali 2 e 3, così come indicato in figura.

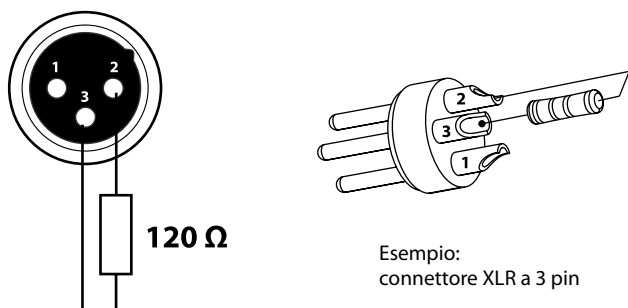

Fig.7

## 3.12 TABELLA CANALI DMX

**CH4**

CH	Function in CH4 mode	Value
1	<b>RED</b> 0% - 100%	000 - 255
2	<b>GREEN</b> 0 - 100%	000 - 255
3	<b>BLUE</b> 0 - 100%	000 - 255
4	<b>WHITE</b> 0 - 100%	000 - 255

**CH6**

CH	Function in CH6 mode	Value
1	<b>RED</b> 0% - 100%	000 - 255
2	<b>GREEN</b> 0 - 100%	000 - 255
3	<b>BLUE</b> 0 - 100%	000 - 255
4	<b>WHITE</b> 0 - 100%	000 - 255
5	<b>DIMMER</b> 0% - 100%	000 - 255
6	<b>SHUTTER</b> No function Sound Open Strobe slow to fast	000 - 000 001 - 005 006 - 010 011 - 255

**CH8**

CH	Function in CH8 mode	Value
1	<b>RED</b> 0% - 100%	000 - 255
2	<b>GREEN</b> 0 - 100%	000 - 255
3	<b>BLUE</b> 0 - 100%	000 - 255
4	<b>WHITE</b> 0 - 100%	000 - 255
5	<b>SHUTTER</b> No function Strobe slow to fast	000 - 010 011 - 255
6	<b>CHASE</b> No function Chase 1 Chase 2 Chase 3 Chase 4 Chase 5 Chase 6 Chase 7 Chase 8 Chase 9 Chase 10 Chase 11 Chase 12 Sound	000 - 010 011 - 030 031 - 050 051 - 070 071 - 090 091 - 110 111 - 130 131 - 150 151 - 170 171 - 190 191 - 210 211 - 230 231 - 250 251 - 255
7	<b>SPEED</b> Speed Slow to Fast	000 - 255
8	<b>DIMMER</b> 0% - 100%	000 - 255

---

**CH24**

---

LED	CH	Function in CH24 mode	Value
LED1	1	<b>RED</b> 0% - 100%	000 - 255
	2	<b>GREEN</b> 0 - 100%	000 - 255
	3	<b>BLUE</b> 0 - 100%	000 - 255
	4	<b>WHITE</b> 0 - 100%	000 - 255
LED2	5	<b>RED</b> 0% - 100%	000 - 255
	6	<b>GREEN</b> 0 - 100%	000 - 255
	7	<b>BLUE</b> 0 - 100%	000 - 255
	8	<b>WHITE</b> 0 - 100%	000 - 255

· · · ·  
· · · ·  
· · · ·

LED6	21	<b>RED</b> 0% - 100%	000 - 255
	22	<b>GREEN</b> 0 - 100%	000 - 255
	23	<b>BLUE</b> 0 - 100%	000 - 255
	24	<b>WHITE</b> 0 - 100%	000 - 255

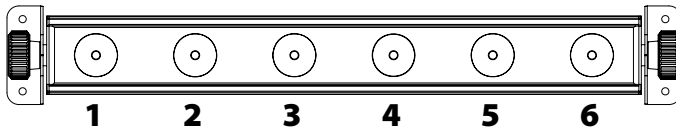



### 3.13 FUNZIONI DISPOSITIVO

Per il LUMIPIX6Q è possibile accedere alle seguenti funzioni dispositivo:

#### Dimmer

- Per entrare nella modalità dimmer e scegliere e simulare diverse curve dimming, premere il tasto MENU ripetutamente fino a quando sul display non compare **[DIMMER MODE]**, quindi premere il tasto ENTER.
- Premere il tasto UP/DOWN per selezionare **[MODE 1 - MODE2 - MODE3]**.
- Premere il tasto ENTER per confermare la scelta.
- Premere il tasto MENU per tornare indietro o attendere alcuni secondi per uscire dal menu di impostazione.

#### Standby

- Per attivare la funzione blackout, premere il tasto MENU ripetutamente fino a quando sul display non compare **[STANDBY]**, quindi premere il tasto ENTER.
- Premere il tasto UP/DOWN per selezionare **[YES]** e attivare la funzione.
- Premere il tasto ENTER per confermare.
- Premere il tasto MENU per tornare indietro o attendere alcuni secondi per uscire dal menu di impostazione.

#### Back Light

- Per regolare il tempo della retroilluminazione display, premere il tasto MENU ripetutamente fino a quando sul display non compare **[BACK LIGHT]**, quindi premere il tasto ENTER.
- Premere il tasto UP/DOWN per selezionare **[ALL - 10S - 20S - 30S]**.
- Premere il tasto ENTER per confermare la scelta.
- Premere il tasto MENU per tornare indietro o attendere alcuni secondi per uscire dal menu di impostazione.

#### Back Dimmer

- Per regolare l'intensità della retroilluminazione display, premere il tasto MENU ripetutamente fino a quando sul display non compare **[BACK DIMMER]**, quindi premere il tasto ENTER.
- Premere il tasto UP/DOWN per selezionare il valore **[0 - 100]**.
- Premere il tasto ENTER per confermare l'impostazione.
- Premere il tasto MENU per tornare indietro o attendere alcuni secondi per uscire dal menu di impostazione.

### 3. 14 CALIBRAZIONE BIANCO

Per impostare il bilanciamento del bianco intervenendo sui parametri RGB:

- Premere il tasto MENU fino a quando sul display non appare **[WHITE]**, quindi premere il tasto ENTER.
- Selezionare il canale rosso, verde o blu **[R - G - B]** attraverso i tasti UP/DOWN.
- Per confermare premere il tasto ENTER.
- Impostare i valori 000-255 attraverso i tasti UP/DOWN.
- Premere il tasto MENU per tornare indietro o attendere alcuni secondi per uscire dal menu di impostazione.

### 3. 15 TEST SU DISPOSITIVO

#### Auto Test

Permette di verificare il corretto funzionamento dell'unità. Per avviare il test procedere nel seguente modo:

- Premere il tasto MENU ripetutamente fino a quando sul display non compare **[AUTO TEST]**.
- Per confermare e dare l'avvio al test automatico premere il tasto ENTER.

### Manual Test

Permette di eseguire tramite pannello comandi delle regolazioni sugli effetti per ottenere una perfetta uniformità tra i proiettori.

- Premere il tasto MENU ripetutamente fino a quando sul display non compare **[MANUAL TEST]**, quindi premere il tasto ENTER.
- Selezionare con i tasti UP/DOWN una delle seguenti voci **[R - G - B - W - D - S]** e premere il tasto ENTER per confermare.
- Eseguire la calibratura attraverso i tasti direzionali impostando un valore tra **[0 - 255]**.
- Premere il tasto ENTER per confermare l'impostazione.
- Premere il tasto MENU per tornare indietro o attendere alcuni secondi per uscire dal menu di impostazione.

## 3.16 INFORMAZIONI SUL DISPOSITIVO

### Fixture Time

Permette di visualizzare le ore di funzionamento del dispositivo.

- Premere il tasto MENU ripetutamente fino a quando sul display non compare **[FIXTURE TIME]**.
- Il display indicherà le ore di funzionamento.
- Premere il tasto MENU per tornare indietro o attendere alcuni secondi per uscire dal menu di impostazione.

### Firmware Version

Permette di visualizzare la versione firmware del proiettore.

- Premere il tasto MENU ripetutamente fino a quando sul display non compare **[VERSION]**.
- Il display indicherà la versione firmware del proiettore.
- Premere il tasto MENU per tornare indietro o attendere alcuni secondi per uscire dal menu di impostazione.

## 3.17 RIPRISTINO IMPOSTAZIONI DISPOSITIVO

### Factory Settings

- Premere il tasto MENU, fino a quando sul display non appare **[FACTORY SETTINGS]**, quindi premere il tasto ENTER.
- Selezionare **[YES]** per ripristinare tutti i valori all'impostazione originale di fabbrica.

### Reset

- Premere il tasto MENU, fino a quando sul display non appare **[RESET]**, quindi premere il tasto ENTER.
- Selezionare **[YES]** per il reset completo del proiettore.

## OSSERVAZIONI

Per entrare nella modalità CODE premere il tasto ENTER.

- Immettere il valore "70" per le impostazioni di fabbrica
- Immettere il valore "80" per cancellare il tempo funzionamento dispositivo.

## - 4 - MANUTENZIONE

### 4.1 MANUTENZIONE E PULIZIA DEL SISTEMA OTTICO

- Durante gli interventi, assicurarsi che l'area sotto il luogo di installazione sia libera da personale non qualificato.
- Spegnerne l'unità, scollegare il cavo di alimentazione ed aspettare finché l'unità non si sia raffreddata.
- Tutte le viti utilizzate per l'installazione dell'unità e le sue parti devono essere assicurate saldamente e non devono essere corrose.
- Alloggiamenti, elementi di fissaggio e di installazione (soffitto, truss, sospensioni) devono essere totalmente esenti da qualsiasi deformazione.
- I cavi di alimentazione devono essere in condizione impeccabile e devono essere sostituiti immediatamente nel momento in cui anche un piccolo problema viene rilevato.
- Si dovrebbe procedere, ad intervalli regolari, alla pulizia della parte frontale per asportare polvere, fumo e altre particelle. Solo così, la luce può essere irradiata con la luminosità massima. Per la pulizia usare un panno morbido, pulito e un detergente per vetri come si trovano in commercio. Quindi asciugare le parti delicatamente.

Attenzione: consigliamo che la pulizia interna sia eseguita da personale qualificato!

### 4.2 RISOLUZIONE DEI PROBLEMI

Anomalie	Possibili cause	Controlli e rimedi
Il proiettore non illumina	<ul style="list-style-type: none"> <li>• Mancanza di alimentazione di rete</li> <li>• Dimmer impostato a 0</li> <li>• Tutti i colori impostati a 0</li> <li>• LED difettoso/i</li> <li>• Scheda LED difettosa</li> </ul>	<ul style="list-style-type: none"> <li>• Verificare la presenza della tensione alimentazione</li> <li>• Incrementare i valori del canale dimmer</li> <li>• Incrementare i valori dei canali colori</li> <li>• Sostituire scheda LED</li> <li>• Sostituire scheda LED</li> </ul>
Bassa intensità di luce generale	<ul style="list-style-type: none"> <li>• Lenti sporche</li> <li>• Lente disallineata</li> </ul>	<ul style="list-style-type: none"> <li>• Pulire il dispositivo regolarmente</li> <li>• Installare il gruppo ottico correttamente</li> </ul>
Il proiettore non è alimentato	<ul style="list-style-type: none"> <li>• Mancanza di alimentazione di rete</li> <li>• Cavo di alimentazione danneggiato</li> <li>• Alimentatore interno difettoso</li> </ul>	<ul style="list-style-type: none"> <li>• Verificare la presenza della tensione alimentazione</li> <li>• Controllare il cavo di alimentazione</li> <li>• Sostituire l'alimentatore interno</li> </ul>
Il proiettore non risponde al DMX	<ul style="list-style-type: none"> <li>• Indirizzamento DMX errato</li> <li>• Cavo di segnale DMX difettoso</li> <li>• Ribalzo segnale DMX</li> </ul>	<ul style="list-style-type: none"> <li>• Controllare il pannello di controllo e l'indirizzamento delle unità</li> <li>• Controllare il cavo di segnale DMX</li> <li>• Installare una terminazione DMX come suggerito</li> </ul>

Rivolgersi a un centro di assistenza tecnico autorizzato in caso di problema non riportato in tabella o che non possono essere risolti mediante la procedura riportata in tabella.

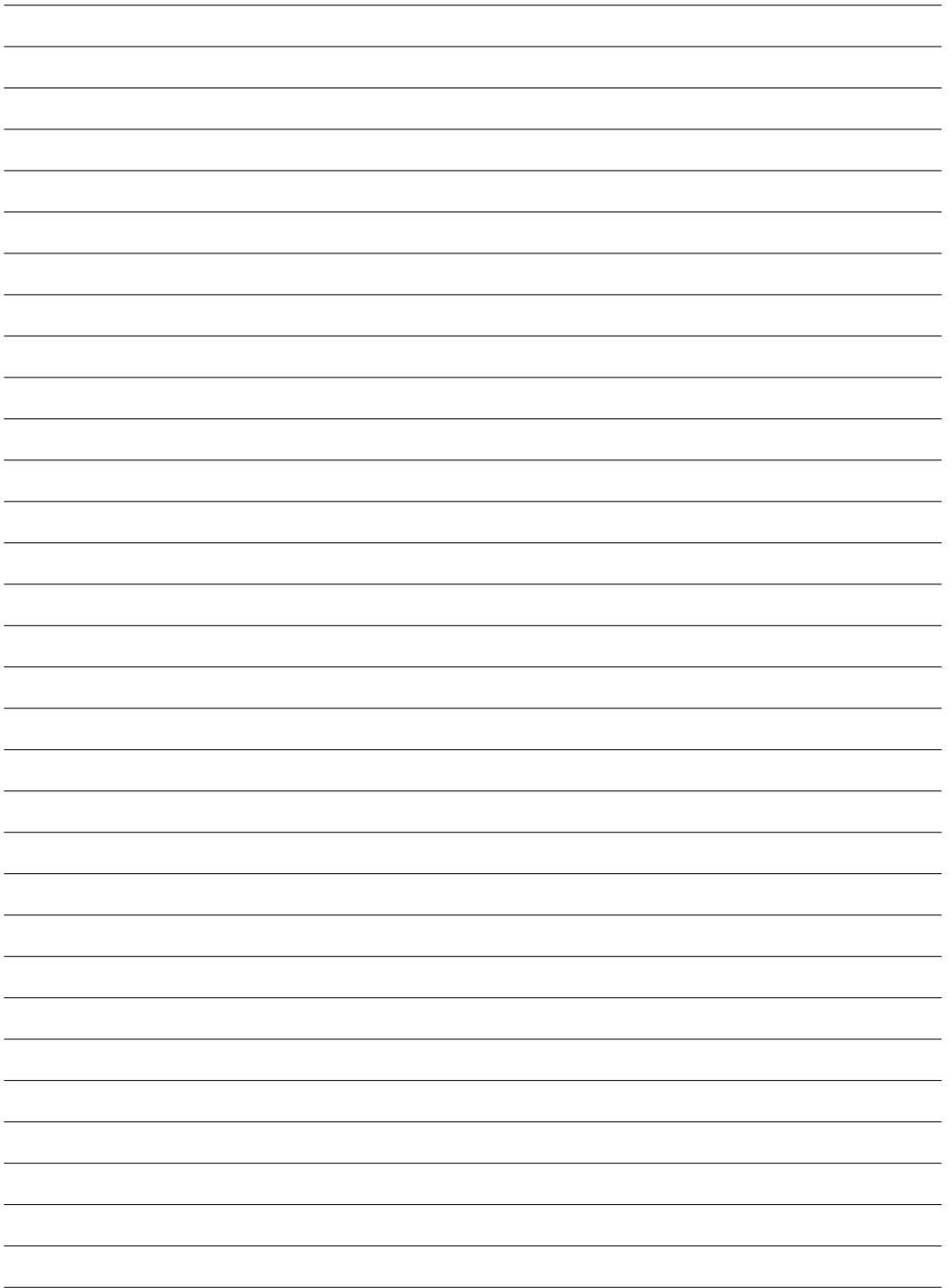

**TABLE OF CONTENTS****Safety**

General instructions .....	2
Warnings and installation precautions .....	2
General information .....	3

**1 Introduction**

1.1 Description .....	4
1.2 Technical specifications .....	4
1.3 Operating elements and connections .....	5

**2 Installation**

2.1 Mounting .....	6
--------------------	---

**3 Functions and settings**

3.1 Operation .....	7
3.2 Basic .....	7
3.3 Menu structure .....	8
3.4 Show mode .....	10
3.5 Sound mode sensitivity setting .....	10
3.6 Master/Slave mode .....	10
3.7 Linking .....	10
3.8 DMX configuration .....	11
3.9 DMX mode .....	11
3.10 Connection of the DMX line .....	12
3.11 Construction of the DMX termination .....	12
3.12 DMX control .....	13
3.13 Fixture settings .....	15
3.14 White calibration .....	15
3.15 Fixture test .....	15
3.16 Fixture information .....	16
3.17 Reset function .....	16

**4 Maintenance**

4.1 Maintenance and cleaning the unit .....	17
4.2 Trouble shooting .....	17

**Warranty****Packing content**

- LUMIPIX6Q
- Mount bracket (2pc.)
- User manual



**WARNING!** Before carrying out any operations with the unit, carefully read this instruction manual and keep it with care for future reference. It contains important information about the installation, usage and maintenance of the unit.



## SAFETY

### General instruction

- The products referred to in this manual conform to the European Community Directives and are therefore marked with **CE**.
- The unit is supplied with hazardous network voltage (230V~). Leave servicing to skilled personnel only. Never make any modifications on the unit not described in this instruction manual, otherwise you will risk an electric shock.
- Connection must be made to a power supply system fitted with efficient earthing (Class I appliance according to standard EN 60598-1). It is, moreover, recommended to protect the supply lines of the units from indirect contact and/or shorting to earth by using appropriately sized residual current devices.
- The connection to the main network of electric distribution must be carried out by a qualified electrical installer. Check that the main frequency and voltage correspond to those for which the unit is designed as given on the electrical data label.
- This unit is not for home use, only professional applications.
- Never use the fixture under the following conditions:
  - in places subject to vibrations or bumps;
  - in places with a temperature of over 40°C.
- Make certain that no inflammable liquids, water or metal objects enter the fixture.
- Do not dismantle or modify the fixture.
- All work must always be carried out by qualified technical personnel. Contact the nearest sales point for an inspection or contact the manufacturer directly.
- If the unit is to be put out of operation definitively, take it to a local recycling plant for a disposal which is not harmful to the environment. 

### Warnings and installation precautions

- If this device will be operated in any way different to the one described in this manual, it may suffer damage and the guarantee becomes void. Furthermore, any other operation may lead to dangers like short circuit, burns, electric shock, etc.
- Before starting any maintenance work or cleaning the projector, cut off power from the main supply.
- Always additionally secure the projector with the safety rope. When carrying out any work, always comply scrupulously with all the regulations (particularly regarding safety) currently in force in the country in which the fixture's being used.
- Install the fixture in a well ventilated place.
- Keep any inflammable material at a safe distance from the fixture.
- Shields, lenses or ultraviolet screens shall be changed if they have become damaged to such an extent that their effectiveness is impaired.
- The lamp (LED) shall be changed if it has become damaged or thermally deformed.
- Never look directly at the light beam. Please note that fast changes in lighting, e. g. flashing light, may trigger epileptic seizures in photosensitive persons or persons with epilepsy.
- Do not touch the product's housing when operating because it may be very hot.

## GENERAL INFORMATION

### Shipments and claims

The goods are sold “ex works” and always travel at the risk and danger of the distributor. Eventual damage will have to be claimed to the freight forwarder. Any claim for broken packs will have to be forwarded within 8 days from the reception of the goods.

### Warranty and returns

The guarantee covers the fixture in compliance with existing regulations. You can find the full version of the “General Guarantee Conditions” on our web site [www.musiclights.it](http://www.musiclights.it). Please remember to register the piece of equipment soon after you purchase it, logging on [www.musiclights.it](http://www.musiclights.it). The product can be also registered filling in and sending the form available on your guarantee certificate. For all purposes, the validity of the guarantee is endorsed solely on presentation of the guarantee certificate. Music & Lights will verify the validity of the claim through examination of the defect in relation to proper use and the actual validity of the guarantee. Music & Lights will eventually provide replacement or repair of the products declining, however, any obligation of compensation for direct or indirect damage resulting from faultiness.

## - 1 - INTRODUCTION

### 1.1 DESCRIPTION

LUMIPIX6Q is a linear colorchanger equipped with 6 high-efficiency RGBW/FullColor LEDs (8W each) in a 0,5mt format. Control system is customizable allowing "Pixel Control", independent selection of each LED, from 4 to 24 channels.

LUMIPIX6Q offers advanced possibilities in effect generation as LED video or sound activated arrays.

### 1.2 TECHNICAL SPECIFICATIONS

#### Light source and optics

- 6 x 8W RGBW/FC high-efficiency LEDs
- Beam angle: 17°
- Field angle: 33°
- White color temperature preset: 3200K~10'000K
- Colour synthesis: Tricolor colour mixing (>16 million colours) for a limitless colour range
- LEDs average life span: >50'000h

#### Electronics and features

- LCD display control panel
- Several DMX selectable configurations (4, 6, 10, 24 channels) for advanced or basic controlling
  - 4 channels: RGBW
  - 6 channels: Dimmer, RGB, strobe
  - 10 channels: Dimmer, RGBW, strobe, macro, auto, auto speed, dimmer curve
  - 24 channels: RGBW (x6 pixels)
- Dimmer curve settings: 5 selectable configurations
- Auto mode: built-in programs with execution speed adjustment
- Static colour mode: selection of static colour
- Master/Slave mode: for synchronized operation of more units linked in a chain
- Linear and "stepless" transition between DMX values
- Flicker free operations (400Hz)

#### Structure and power supply

- Sturdy die-cast aluminium body
- Internal protection: IP33
- Filtered forced-air cooling with silent fan
- Double hanging bracket suitable for safe hanging and floor positioning
- Power unit: 100-240V 50/60Hz
- IN / OUT wiring signal and power connections through XLR3p/Powercon
- Average power consumption: 96W (output up to 33 projectors)
- Weight: 2,3 kg
- Dimensions (WxHxD): 558x82x164mm

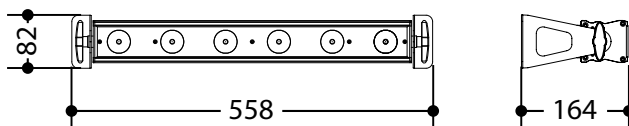
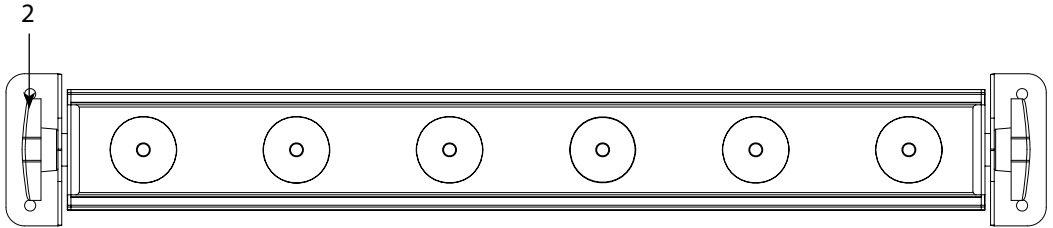

Fig.1



## 1.3 OPERATING ELEMENTS AND CONNECTIONS



Front view

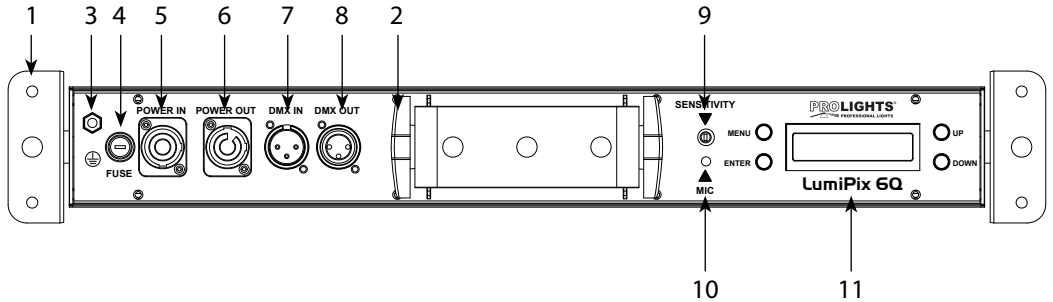

Rear view

Fig.2

1. MOUNTING BRACKET
2. LOCKING KNOB for the mounting bracket
3. GND POINT grounding the fixture to the earth
4. FUSE OLDER in the event of breakage, always replace the fuse with the same type and rating.
5. POWER OUT (Neutrik connector)
6. POWER IN (Neutrik connector) for connection to a socket (100-240V~/50-60Hz) via the supplied mains cable.
7. DMX IN (3-pole XLR):  
1 = ground, 2 = DMX -, 3 = DMX +
8. DMX OUT (3-pole XLR):  
1 = ground, 2 = DMX -, 3 = DMX +
9. CONTROL SENSITIVITY for the sensitivity of response in case of music control via the internal microphone.
10. MICROPHONE to control the show by the external audio signal.
11. CONTROL PANEL with display and 4 button used to access the control panel functions and manage them.

## - 2 - INSTALLATION

### 2.1 MOUNTING

LUMIPIX6Q may be set up on a solid and even surface. The unit can also be mounted upside down to a cross arm. For fixing, stable mounting clips are required. The mounting place must be of sufficient stability and be able to support a weight of 10 times of the unit's weight.

When carrying out any installation, always comply scrupulously with all the regulations (particularly regarding safety) currently in force in the country in which the fixture's being used.

- Install the projector at a suitable location by means of the mounting bracket (1).
- Always additionally secure the projector with the safety rope from falling down. For this purpose, fasten the safety rope at a suitable position so that the maximum fall of the projector will be 20 cm.
- Adjust the projector and use the knob (2) to slightly release or tighten the locking mechanism of the bracket if is necessary.

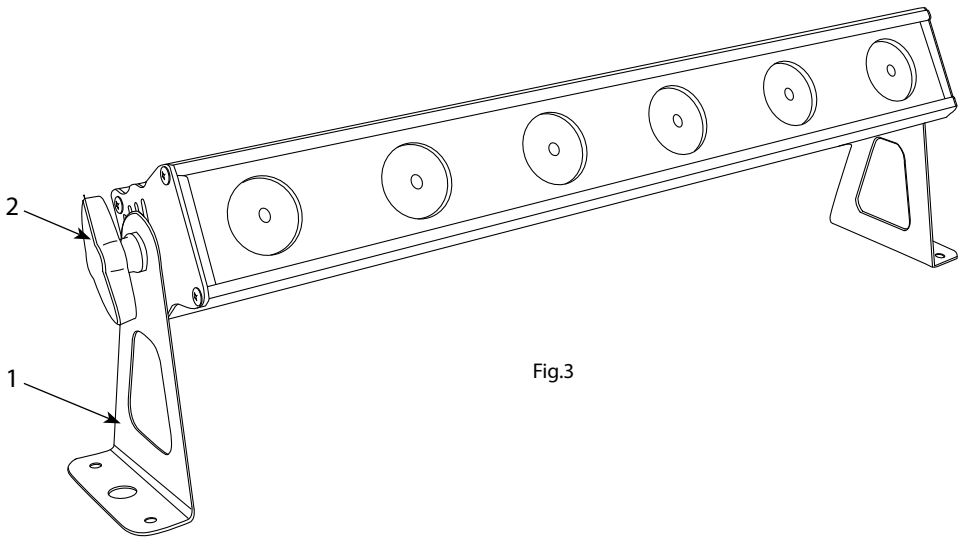

Fig.3

## - 3 - FUNCTIONS AND SETTINGS

### 3.1 OPERATION

Connect the supplied main cable to a socket (100-240 VAC-50/60 Hz). Then the unit is ready for operation and can be operated via a DMX controller or it independently performs its show program in succession. To switch off, disconnect the mains plug from the socket. For a more convenient operation it is recommended to connect the unit to a socket which can be switched on and off via a light switch.

### 3.2 BASIC

Access control panel functions using the four panel buttons located directly underneath the LCD Display (fig.4).

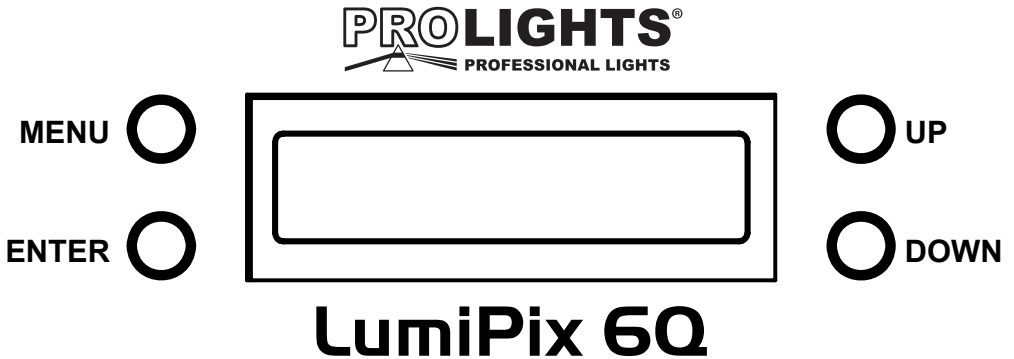

Fig.4

MENU	ENTER	UP	DOWN
Used to access the menu or to return a previous menu option	Used to select and store the current menu or confirm the current function value or option within a menu	Navigates downwards through the menu list and increases the numeric value when in a function	Navigates upwards through the menu list and decreases the numeric value when in a function

## 3.3 MENU STRUCTURE

	MENU (LEVEL 1)	(LEVEL 2)	(LEVEL 3)	(LEVEL 4)
1	DMX Address < 001 >	DMX Address < 001 - 512 >		
2	DMX Channel < 4 ch >	DMX Channel < 4 ch > < 6 ch > < 8 ch > < 24 ch >		
3	M & S Mode < Master >	M & S Mode < Master > < Slave 1 > < Slave 2 >		
4	Show Mode < Show 1 >	Show Mode < Show 0 > < Show 1 > < Show 2 > < Show 3 > < Show 4 > < Show 5 > < Show 6 > < Show 7 > < Show 8 > < Show 9 > < Show 10 > < Show 11 > < Show 12 > < Fade > < Fixt C >	Fade Speed < 100 >	Fixture Color < R > < G > < B > < W > < GB > < R B > < RG > < RGB > < R W > < G W > < BW > < RG W > < R BW >

				< GBW > < RGBW >	
		< Manu C >		Manual Color	Value
				< R = 255 > < G = 255 > < B = 255 > < W = 255 >	< R = 255 > < G = 255 > < B = 255 > < W = 255 >
5	Dimmer Mode < Mode 1 >	Dimmer Mode < Mode 1 > < Mode 2 > < Mode 3 >			
6	Sound Mode < Off >	Sound Mode < Off > < On >			
7	Stand by < Yes >	Stand by < No > < Yes >			
8	Back Light < All >	Back Light < All > < 10 s > < 20 s > < 30 s >			
9	Back Dimmer < 100 >	Back Dimmer < 100 >			
10	White Balance	Balance < R = 255 > < G = 255 > < B = 255 >	Value < R = 255 > < G = 255 > < B = 255 >		
11	Manual Test	Manual < R = 255 > < G = 255 > < B = 255 > < W = 255 > < D = 255 > < S = 255 >	Value < R = 255 > < G = 255 > < B = 255 > < W = 255 > < D = 255 > < S = 255 >		
12	Auto Test	Auto Test			
13	Fixture Time < 1 h >				
14	Version < V 1.0 >				
15	Factory Settings	Factory < No > < Yes >			
16	Reset	Reset < No > < Yes >			

### 3.4 SHOW MODE

If no DMX control signal is present at the DMX INPUT, the unit independently runs through its show programme provided that the blackout mode is switched off:

- Press the button MENU so many times until the display shows **[SHOW MODE]**, then press the button ENTER.
- Press the button UP/DOWN to switch between the show (**SHOW 0 - SHOW 12, FADE, FIXT C or MANU C**). The unit will operate in show mode.

**IMPORTANT:** Programs **SHOW 0 - SHOW 12** are fully pre-programmed and will not be altered by changes. Instead, **MANU C** mode allows to combine red **[R]**, green **[G]**, blue **[B]** and white **[W]**.

- Press the button MENU so many times until the display shows **[MANU C]**, then press the button ENTER.
- Select the color red, green blue or white (**R - G - B - W**) through the buttons UP/DOWN.
- Press the button ENTER to confirm.
- Set the value (**000 - 255**), through the buttons UP/DOWN.
- Press the MENU button to go back or to meet the waiting time to exit the setup menu.

### 3.5 SOUND MODE SENSITIVITY SETTING

- To enable the Sound mode, press MENU repeatedly until **[SHOW MODE]** shows on the display.
- Press ENTER button to confirm.
- Press UP/DOWN button to choose **[ON]**.
- Press the button ENTER to save the setting.

Adjust the control SENSITIVITY (9) for the microphone sensitivity so that the dynamic power of the music will be reproduced in an optimum way by the movements of the light beam and the change of the colours. The highest sensitivity is set with the control at the right stop.

**NOTE** - When changing the volume of the music system, the microphone sensitivity must be adapted accordingly via the rotary control.

### 3.6 MASTER/SLAVE MODE

This mode will allow you to link up the units together without a controller. Choose a unit to function as the Master. The unit must be the first unit in line; other units will work as slave with the same effect.

- Press the button MENU so many times until the display shows **[M & S]** and press the button ENTER.
- Press UP/DOWN to set the unit as master or slave (**MASTER, SLAVE 1 o SLAVE 2**).
- Use standard DMX cables to daisy chain your units together via the DMX connector on the rear of the units. For longer cable runs we suggest a terminator at the last fixture (see page 12).

### 3.7 LINKING

Several units may be interconnected in order to control all further slave units to the same effect of the master unit.

1. Connect the DMX OUT of the master unit via 3-pole XLR cable to the DMX IN of the first slave unit.
2. Connect the DMX OUT of the first slave unit to the DMX IN of the second slave unit, etc. until all units are connected in a chain.

### 3.8 DMX CONFIGURATION

LUMIPIX6Q is equipped with different DMX configuration.

- Press the button MENU so many times until shows **[DMX CHANNEL]**, and press the button ENTER to confirm.
- Select the desired DMX configuration (**4CH - 6CH - 8CH - 24CH**) through the buttons UP/DOWN.

The tables on page 13 indicate the operating mode and DMX value. The LUMIPIX6Q is equipped with 3-pole XLR connections.

### 3.9 DMX MODE

- Press the button MENU so many times until the display shows **[DMX ADDRESS]**, and press the button ENTER to confirm.
- Press UP/DOWN button to select the desired value (**001-512**). Press and hold to scroll quickly.
- Press ENTER button to store.
- Press the MENU button to go back or to meet the waiting time to exit the setup menu.

To able to operate the LUMIPIX6Q with a light controller, adjust the DMX start address for the first a DMX channel. If e. g. address 33 on the controller is provided for controlling the function of the first DMX channel, adjust the start address 33 on the LUMIPIX6Q. The other functions of the light effect panel are then automatically assigned to the following addresses.

An example with the start address 33 is shown below:

Number of DMX channels	Start address (example)	DMX Address occupied	Next possible start address for unit No. 1	Next possible start address for unit No. 2	Next possible start address for unit No. 3
4	33	33-36	37	41	45
6	33	33-38	39	45	51
8	33	33-40	41	49	57
24	33	33-56	57	81	105

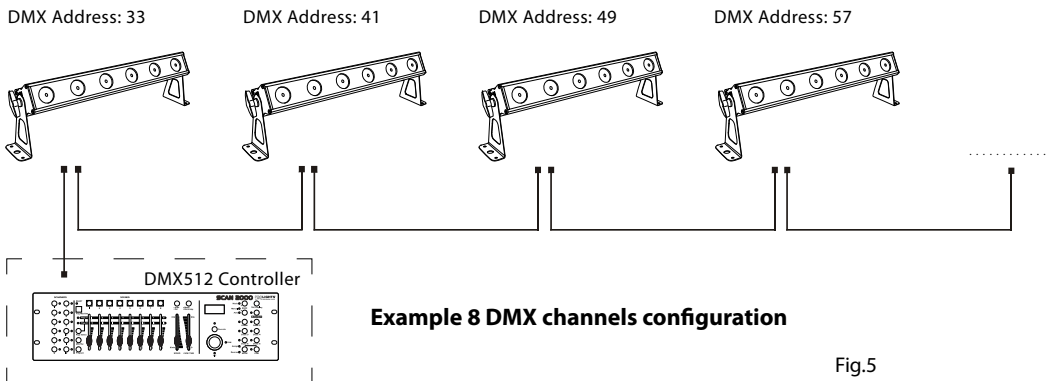

Fig.5

### 3.10 CONNECTION OF THE DMX LINE

DMX connection employs standard XLR connectors. Use shielded pair-twisted cables with 120Ω impedance and low capacity.

The following diagram shows the connection mode:

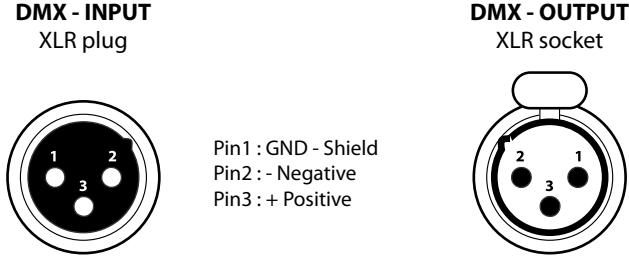

Fig.6

#### ATTENTION

The screened parts of the cable (sleeve) must never be connected to the system's earth, as this would cause faulty fixture and controller operation.

Over long runs can be necessary to insert a DMX level matching amplifier.

For those connections the use of balanced microphone cable is not recommended because it cannot transmit control DMX data reliably.

- Connect the controller DMX input to the DMX output of the first unit.
- Connect the DMX output to the DMX input of the following unit. Connect again the output to the input of the following unit until all the units are connected in chain.
- When the signal cable has to run longer distance is recommended to insert a DMX termination on the last unit.

### 3.11 CONSTRUCTION OF THE DMX TERMINATION

The termination avoids the risk of DMX 512 signals being reflected back along the cable when they reach the end of the line: under certain conditions and with certain cable lengths, this could cause them to cancel the original signals.

The termination is prepared by soldering a 120Ω 1/4 W resistor between pins 2 and 3 of the 5-pin male XLR connector, as shown in figure.

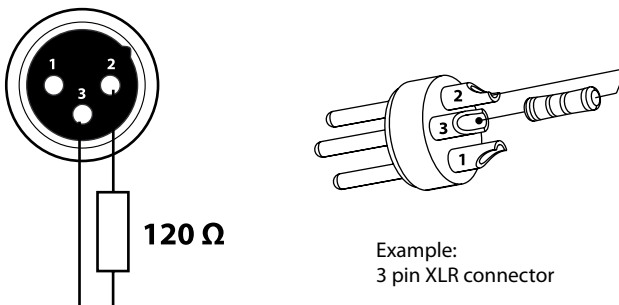

Fig.7



## 3.12 DMX CONTROL

**CH4**

CH	Function in CH4 mode	Value
1	<b>RED</b> 0% - 100%	000 - 255
2	<b>GREEN</b> 0 - 100%	000 - 255
3	<b>BLUE</b> 0 - 100%	000 - 255
4	<b>WHITE</b> 0 - 100%	000 - 255

**CH6**

CH	Function in CH6 mode	Value
1	<b>RED</b> 0% - 100%	000 - 255
2	<b>GREEN</b> 0 - 100%	000 - 255
3	<b>BLUE</b> 0 - 100%	000 - 255
4	<b>WHITE</b> 0 - 100%	000 - 255
5	<b>DIMMER</b> 0% - 100%	000 - 255
6	<b>SHUTTER</b> No function Sound Open Strobe slow to fast	000 - 000 001 - 005 006 - 010 011 - 255

**CH8**

CH	Function in CH8 mode	Value
1	<b>RED</b> 0% - 100%	000 - 255
2	<b>GREEN</b> 0 - 100%	000 - 255
3	<b>BLUE</b> 0 - 100%	000 - 255
4	<b>WHITE</b> 0 - 100%	000 - 255
5	<b>SHUTTER</b> No function Strobe slow to fast	000 - 010 011 - 255
6	<b>CHASE</b> No function Chase 1 Chase 2 Chase 3 Chase 4 Chase 5 Chase 6 Chase 7 Chase 8 Chase 9 Chase 10 Chase 11 Chase 12 Sound	000 - 010 011 - 030 031 - 050 051 - 070 071 - 090 091 - 110 111 - 130 131 - 150 151 - 170 171 - 190 191 - 210 211 - 230 231 - 250 251 - 255
7	<b>SPEED</b> Speed Slow to Fast	000 - 255
8	<b>DIMMER</b> 0% - 100%	000 - 255

**CH24**

LED	CH	Function in CH24 mode	Value
LED1	1	<b>RED</b> 0% - 100%	000 - 255
	2	<b>GREEN</b> 0 - 100%	000 - 255
	3	<b>BLUE</b> 0 - 100%	000 - 255
	4	<b>WHITE</b> 0 - 100%	000 - 255
LED2	5	<b>RED</b> 0% - 100%	000 - 255
	6	<b>GREEN</b> 0 - 100%	000 - 255
	7	<b>BLUE</b> 0 - 100%	000 - 255
	8	<b>WHITE</b> 0 - 100%	000 - 255

· · · ·  
· · · ·  
· · · ·

LED6	21	<b>RED</b> 0% - 100%	000 - 255
	22	<b>GREEN</b> 0 - 100%	000 - 255
	23	<b>BLUE</b> 0 - 100%	000 - 255
	24	<b>WHITE</b> 0 - 100%	000 - 255

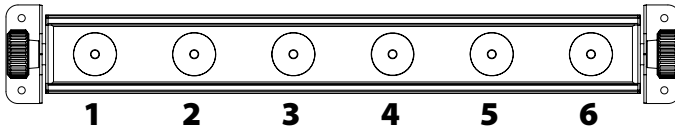

### 3.13 FIXTURE SETTINGS

It is possible to change the parameter value in the following way:

#### Dimmer

- Enter in Dimmer mode to select specific dimming curve, press the button MENU so many times until shows **[DIMMER MODE]**, and press the button ENTER to confirm.
- Press the button UP/DOWN to select **[MODE 1 - MODE2 - MODE3]**.
- Press ENTER button to store.
- Press the MENU button to go back or to meet the waiting time to exit the setup menu.

#### Standby

- To activate Blackout function, press the button MENU so many times until shows **[STANDBY]**, and press the button ENTER to confirm.
- Press the button UP/DOWN to select **[YES]**.
- Press ENTER button to confirm.
- Press the MENU button to go back or to meet the waiting time to exit the setup menu.

#### Back Light

- To activate Backlight display press the button MENU so many times until shows **[BACK LIGHT]**, and press the button ENTER to confirm.
- Press the button UP/DOWN to select **[ALL - 10S - 20S - 30S]**.
- Press ENTER button to confirm the selection.
- Press the MENU button to go back or to meet the waiting time to exit from the setup menu automatically.

#### Back Dimmer

- To activate Backlight intensity, press the button MENU so many times until shows **[BACK DIMMER]**, and press the button ENTER to confirm.
- Press the button UP/DOWN to select the value **[0 - 100]**.
- Press ENTER button to confirm the selection.
- Press the MENU button to go back or to meet the waiting time to exit from the setup menu automatically.

### 3.14 WHITE CALIBRATION

Enter the White balance to adjust the RGB parameter to make different whites.

- Press the button MENU so many times until shows **[WHITE BALANCE]**, and press the button ENTER to confirm.
- Select red, green or blue **(R - G - B)**, through the buttons UP/DOWN.
- Press MENU button to confirm.
- Set the value **000-255**, through the buttons UP/DOWN.
- Press the MENU button to go back or to meet the waiting time to exit from the setup menu automatically.

### 3.15 FIXTURE TEST

#### Auto Test

Allow checking the proper functioning of the unit. Start the automatic test in the following way:

- Press the button MENU so many times until shows **[AUTO TEST]**.
- To confirm and start the automatic test press the ENTER button.

### Manual Test

Allows you to adjust effects from the control panel to obtain perfect uniformity between the projectors.

- Press the button MENU so many times until shows **[MANUAL TEST]**, then press the ENTER button to confirm the choice.
- Select the parameter to be changed between **[R - G - B - W - D - S]** and press the ENTER button to confirm the choice.
- Set the desired parameter value between the **[0 - 255]** range using the UP/DOWN buttons and press the ENTER button to confirm the setting.
- Press the MENU button to go back or to meet the waiting time to exit from the setup menu automatically.

## 3.16 FIXTURE INFORMATION

### Fixture Time

Show the fixture working hours.

- Press the button MENU so many times until shows **[FIXTURE TIME]**
- Then the display will show the working hours.
- Press the MENU button to go back or to meet the waiting time to exit from the setup menu automatically

### Firmware Version

Show the fixture firmware version.

- Select through the directional buttons the **[VERSION]** menu voice.
- The display will show the firmware data.
- Press the MENU button to go back or to meet the waiting time to exit from the setup menu automatically

## 3.17 RESET FUNCTION

### Factory Settings

- Press the button MENU so many times until shows **[FACTORY SETTINGS]**, then press the ENTER button to confirm the choice.
- Select **[YES]** to restore the unit to the factory settings.

### Reset

- Press the button MENU so many times until shows **[RESET]**, then press the ENTER button to confirm.
- Select **[YES]** to reset the default values.

### REMARKS

Press ENTER go to CODE mode:

- Input 70, press ENTER for factory setting.
- Input 80, press ENTER to clear the fixture's time.

## - 4 - MAINTENANCE

### 4.1 MAINTENANCE AND CLEANING THE UNIT

- Make sure the area below the installation place is free from unwanted persons during setup.
- Switch off the unit, unplug the main cable and wait until the unit has cooled down.
- All screws used for installing the device and any of its parts should be tightly fastened and should not be corroded.
- Housings, fixations and installation spots (ceiling, trusses, suspensions) should be totally free from any deformation.
- The main cables must be in impeccable condition and should be replaced immediately even when a small problem is detected.
- It is recommended to clean the front at regular intervals, from impurities caused by dust, smoke, or other particles to ensure that the light is radiated at maximum brightness. For cleaning, disconnect the main plug from the socket. Use a soft, clean cloth moistened with a mild detergent. Then carefully wipe the part dry. For cleaning other housing parts use only a soft, clean cloth. Never use a liquid, it might penetrate the unit and cause damage to it.

Warning: we strongly recommend internal cleaning to be carried out by qualified personnel!

### 4.2 TROUBLESHOOTING

Problems	Possible causes	Checks and remedies
Fixture does not light up	<ul style="list-style-type: none"> <li>• No mains supply</li> <li>• Dimmer fader set to 0</li> <li>• All color faders set to 0</li> <li>• Faulty LED</li> <li>• Faulty LED board</li> </ul>	<ul style="list-style-type: none"> <li>• Check the power supply voltage</li> <li>• Increase the value of the dimmer channels</li> <li>• Increase the value of the color channels</li> <li>• Replace the LED board</li> <li>• Replace the LED board</li> </ul>
General low light intensity	<ul style="list-style-type: none"> <li>• Dirty lens assembly</li> <li>• Misaligned lens assembly</li> </ul>	<ul style="list-style-type: none"> <li>• Clean the fixture regularly</li> <li>• Install lens assembly properly</li> </ul>
Fixture does not power up	<ul style="list-style-type: none"> <li>• No power</li> <li>• Loose or damaged power cord</li> <li>• Faulty internal power supply</li> </ul>	<ul style="list-style-type: none"> <li>• Check for power on power outlet</li> <li>• Check power cord</li> <li>• Replace internal power supply</li> </ul>
Fixture does not respond to DMX	<ul style="list-style-type: none"> <li>• Wrong DMX addressing</li> <li>• Damaged DMX cables</li> <li>• Bouncing signals</li> </ul>	<ul style="list-style-type: none"> <li>• Check control panel and unit addressing</li> <li>• Check DMX cables</li> <li>• Install terminator as suggested</li> </ul>

Contact an authorized service center in case of technical problems or not reported in the table can not be resolved by the procedure given in the table.

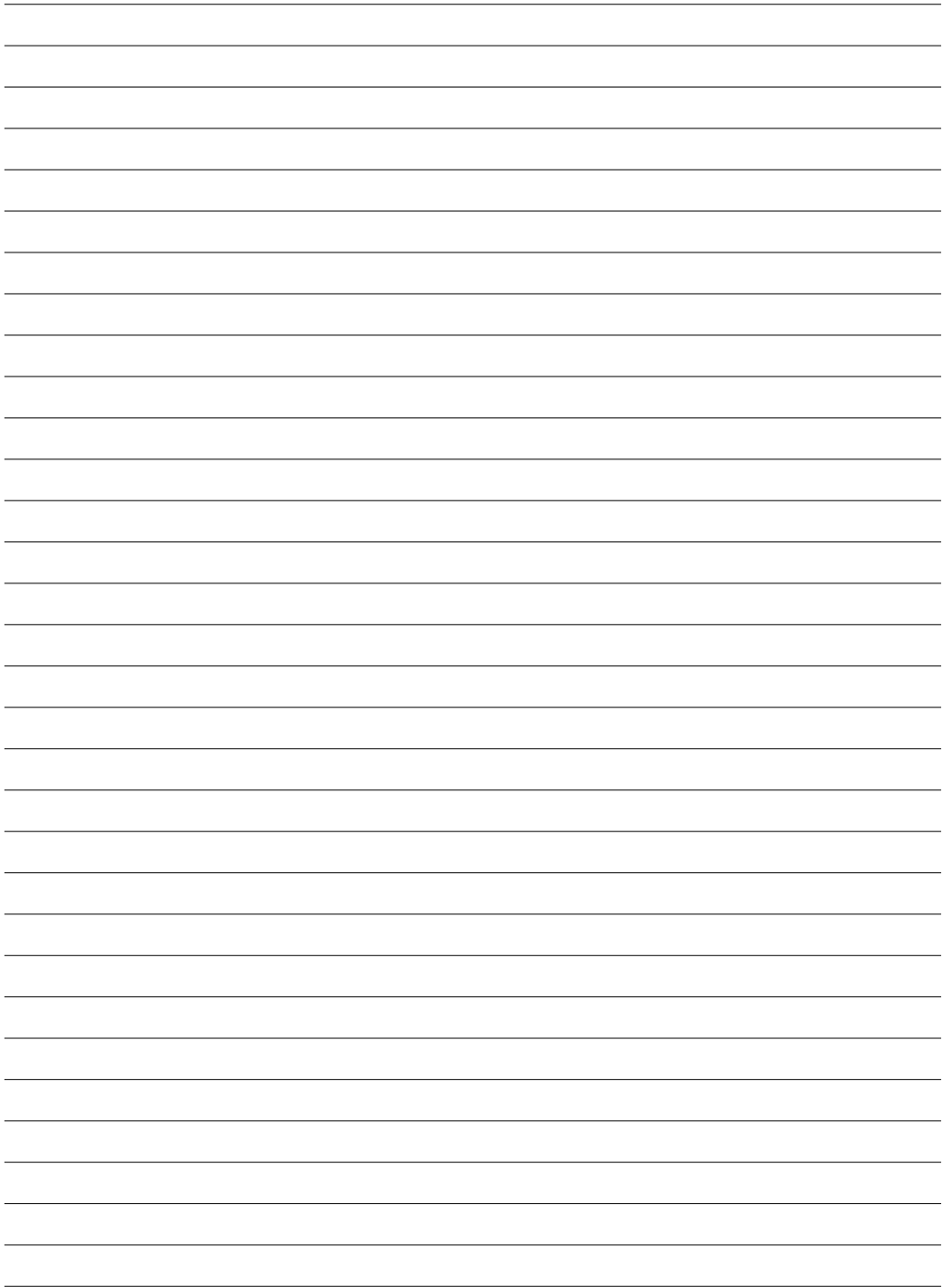

**Il prodotto è coperto da garanzia in base alle vigenti normative. Sul sito [www.musiclights.it](http://www.musiclights.it) è possibile consultare il testo integrale delle "Condizioni Generali di Garanzia".**

#### **Estratto dalle**

#### **Condizioni Generali di Garanzia**

- *Si prega, dopo l'acquisto, di procedere alla registrazione del prodotto sul sito [www.musiclights.it](http://www.musiclights.it). In alternativa il prodotto può essere registrato compilando e inviando il modulo riportato sul retro.*
- *Sono esclusi i guasti causati da imperizia e da uso non appropriato dell'apparecchio.*
- *La garanzia non ha più alcun effetto qualora l'apparecchio sia stato manomesso.*
- *La garanzia non prevede la sostituzione dell'apparecchio.*
- *Sono escluse dalla garanzia le parti esterne, le lampade, le manopole, gli interruttori e le parti asportabili.*
- *Le spese di trasporto e i rischi conseguenti sono a carico del possessore dell'apparecchio.*
- *A tutti gli effetti la validità della garanzia è avallata unicamente dalla presentazione del certificato di garanzia.*

**The guarantee covers the unit in compliance with existing regulations. You can find the full version of the "General Guarantee Conditions" on our web site [www.musiclights.it](http://www.musiclights.it).**

#### **Abstract**

#### **General Guarantee Conditions**

- Please remember to register the piece of equipment soon after you purchase it, logging on [www.musiclights.it](http://www.musiclights.it). The product can be also registered filling in and sending the form available on your guarantee certificate.
- Defects caused by inexperience and incorrect handling of the equipment are excluded.
- The guarantee will no longer be effective if the equipment has been tampered.
- The guarantee makes no provision for the replacement of the equipment.
- External parts, lamps, handles, switches and removable parts are not included in the guarantee.
- Transport costs and subsequent risks are responsibility of the owner of the equipment.
- For all purposes, the validity of the guarantee is endorsed solely on presentation of the guarantee certificate.

# **Music & LIGHTS®**

## **CERTIFICATO DI GARANZIA GUARANTEE CERTIFICATE**

Spett.le  
**Music&Lights S.r.l.**  
Via Appia Km 136.200  
04020 Itri (LT) Italy

Place Stamp Here  
Affrancare

MODEL / MODELLO

SERIAL N° / SERIE N°

Purchased by / Acquistato da

SURNAME / COGNOME

NAME / NOME

ADDRESS / VIA

N.

CITY / CITTA'

ZIP CODE / C.A.P.

PROV.

Dealer's stamp  
and signature

Timbro e firma  
del Rivenditore

Purchasing date

Data acquisto

FORM TO BE FILLED IN AND MAILED / CEDOLA DA COMPILARE E SPEDIRE

MODEL / MODELLO

SERIAL N° / SERIE N°

Purchased by / Acquistato da

SURNAME / COGNOME

NAME / NOME

ADDRESS / VIA

N.

CITY / CITTA'

ZIP CODE / C.A.P.

PROV.

Dealer's stamp  
and signature

Timbro e firma  
del Rivenditore

Purchasing date

Data acquisto

FORM TO BE FILLED IN AND KEPT / CEDOLA DA COMPILARE E CONSERVARE



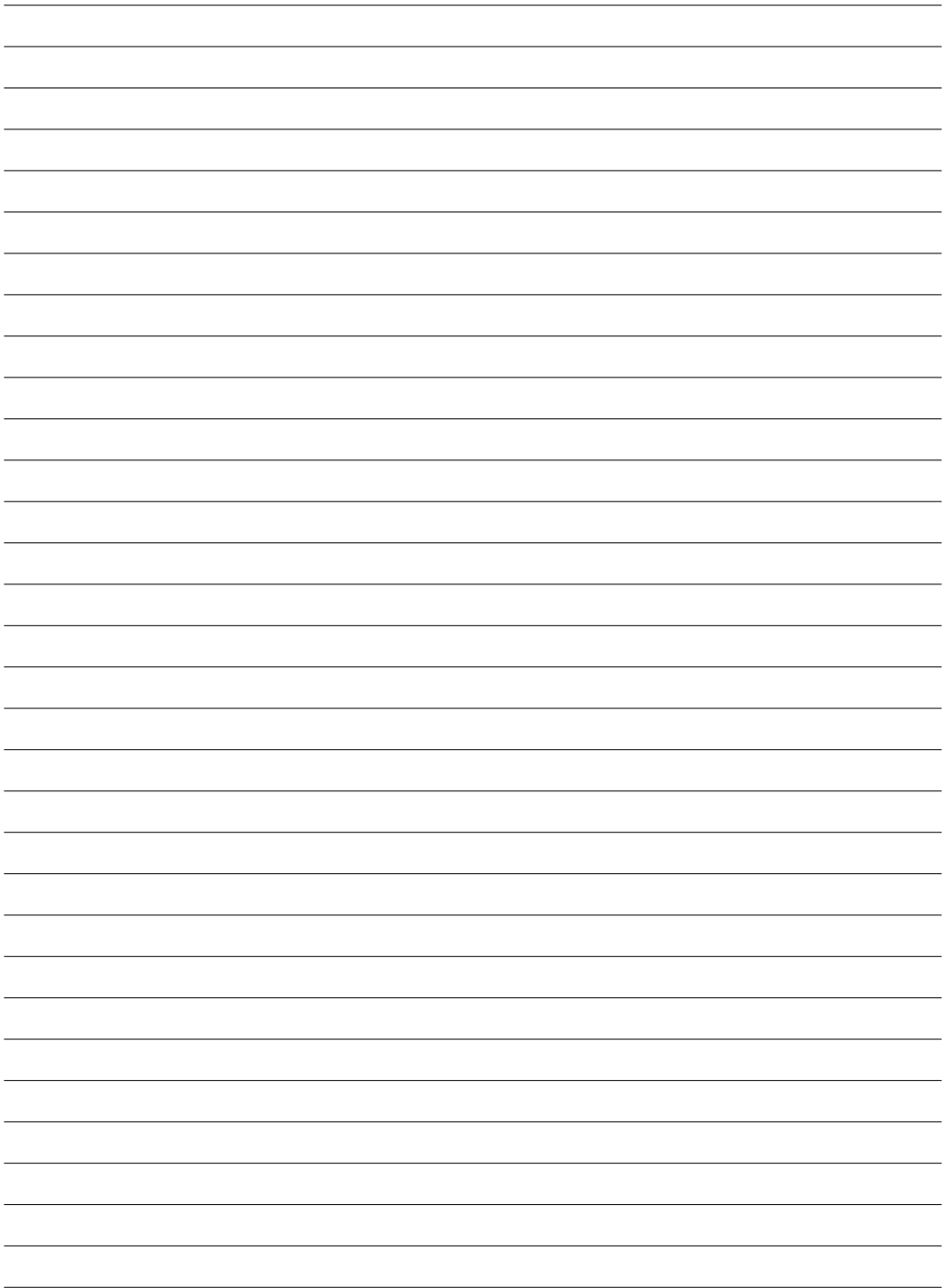

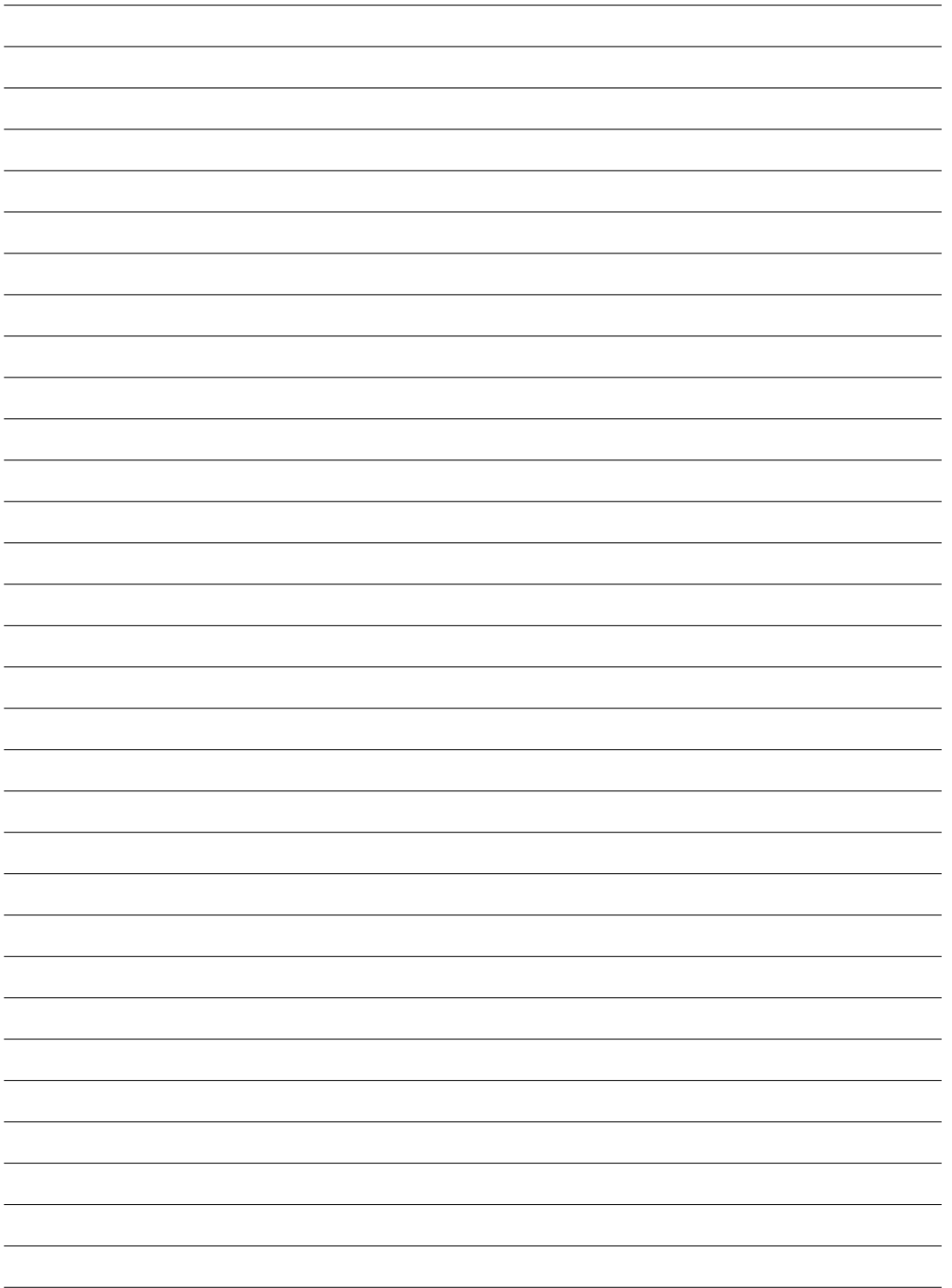



**Music & Lights S.r.l.** \_\_\_\_\_ *entertainment technologies*  
Via Appia km 136,200 - 04020 Itri (LT) ITALY ISO 9001:2008  
tel. +39 0771 72190 fax +39 0771 721955 Certified Company  
www.musiclights.it info@musiclights.it

**PROLIGHTS** è un brand di proprietà della Music & Lights S.r.l.

**PROLIGHTS** is a brand of Music & Lights S.r.l. company.

**PROLIGHTS** ©2012 Music & Lights S.r.l.

